

# Beemoo · SPORTY TRAIL

## 16-Inch Jogging Kit

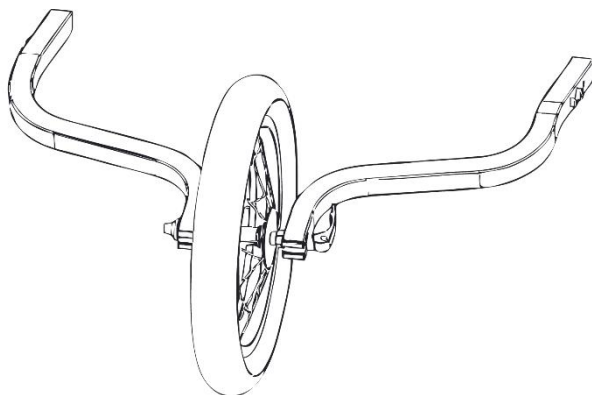

### **IMPORTANT!**

**READ CAREFULLY AND KEEP  
FOR FUTURE REFERENCE**

Model: Beemoo Sporty Trail

Jogger wheel

10165415 (JBT04K)

### **VIKTIGT!**

**LÄS NOGA OCH BEHÅLL FÖR  
FRAMTIDA REFERENS**

Modell: Beemoo Sporty Trail

Jogginghjul

10165415 (JBT04K)

### **VIKTIG!**

**LES NØYE OG BEHOLD FOR  
FREMtidig REFERANSE**

Modell: Beemoo Sporty Trail

Joggehjule

10165415 (JBT04K)

### **VIKTIGT!**

**LÆS OMHYGGELIGT OG GEM  
TIL FREMTIDIG REFERENCE**

Model: Beemoo Sporty Trail

Løbehjulet

10165415 (JBT04K)

### **TÄRKEÄÄ!**

**LUE OHJEET HUOLELLISESTI  
JA SÄILYTÄ NE TULEVAA  
TARVETTA VARTEN**

Malli: Beemoo Sporty Trail

Juoksupaketti

10165415 (JBT04K)

### **WICHTIG!**

**LESEN SIE DIESE HINWEISE  
AUFMERKSAM UND  
BEWAHREN SIE SIE FÜR  
ZUKÜNFTIGE FRAGEN AUF**

Modell: Beemoo Sporty Trail

Jogging-set

10165415 (JBT04K)



## WARNING

- Read the user manual carefully before using the product and keep it for future reference.
- Make sure the parts are not damaged before assembly.
- Make sure the installation is correct and tighten in place before use.
- Please contact the distributor if you need any assistance.

## Mounting the Jogger Wheel (jogger configuration)

If the drawbar or the buggy wheels are mounted on the bicycle trailer, first dismantle these elements. The jogger set consists of two wheel arms, a jogger wheel and a catch strap. The two wheel outriggers are mounted in a similar way to the drawbar. The left-hand outrigger is inserted into the receptacle of the drawbar and the right-hand outrigger is inserted into an identically constructed receptacle on the right-hand side.

1. Lift the trailer at the front or tilt it backwards.
2. Now insert the jogger wheel into the dropouts of the wheel arms and do not tighten the axle nut completely.
3. open and remove the blue clips. Then insert the wheel arms into the receptacles. The blue adjustment wheels must point downwards.
4. Fix the wheel arms with the help of the blue clamps. To do this, insert both steel bolts of the clamp into the holes on the side of the bicycle trailer and close the clamp. Then tighten the axle nut, close the quick-release lever. Check that the wheel and outriggers are fixed by pulling on them.

Note: Opening and closing the clamp is not smooth and requires a certain amount of force. This is necessary to guarantee a secure hold of the clamp.

**WARNING! The jogger wheel and the wheel outriggers must be correctly fixed after assembly. Riding with an incorrectly fastened jogger set can lead to accidents with life-threatening injuries. If in doubt, contact a specialist workshop!**

Tip: If the trailer does not drive exactly straight ahead in the jogger configuration, the track can be adjusted by turning the adjusting rings on the dropouts.



## VARNING

- Läs bruksanvisningen noggrant innan du använder produkten och spara den för framtida referens.
- Se till att delarna inte är skadade före montering.
- Se till att monteringen är korrekt och åtdragen före användning.
- Kontakta tillverkaren om du behöver hjälp.

## Montering av jogginghjulet (jogginghjulsconfiguration)

Om dragstången eller barnvagnshjulen är monterade på cykelvagnen, ta först bort dessa. Joggerkitet består av två hjularmar, ett jogginghjul och ett spårband. Tvåhjuliga stödben monteras på liknande sätt som dragstången. Det vänstra stödbenet sätts in i uttaget på dragstången och det högra stödbenet sätts in i ett identiskt konstruerat uttag på höger sida.

1. Lyft cykelvagnen framtill eller luta den bakåt.
2. Sätt nu in jogginghjulet i hjularmarnas utsläpp, men dra inte åt axelmuttern fullständigt.
3. Öppna och ta bort de blå klämmorna. Sätt sedan in hjularmarna i uttagen. Det blåa justeringshjulet måste peka nedåt.
4. Fäst hjularmarna med hjälp av de blå klämmorna. För att göra detta, sätt in båda stålbultarna på klämman i hålen på sidan av cykelvagnen och stäng klämman. Dra sedan åt axelmuttern och stäng snabbkopplingspaken. Kontrollera att hjulet och stödbenen är fixerade genom att dra i dem.

OBS! Att öppna och stänga klämman går inte smidigt och kräver en viss kraft. Detta är nödvändigt för att garantera ett säkert grepp om klämman.

**VARNING! Jogginghjulet och hjulstöden måste vara korrekt fixerade efter montering. Att åka med ett felaktigt monterat joggerkit kan leda till olyckor med livshotande skador. Kontakta en fackverkstad om du är osäker!**

Tips: Om cykelvagnen inte kör exakt rakt fram i joggerkonfigurationen, kan detta justeras genom att vrida justeringsringarna på hjulfästet.



## ADVARSEL

- Les bruksanvisningen nøye før du bruker produktet og oppbevar den for fremtidig referanse.
- Sørg for at delene ikke er skadet før montering.
- Sørg for at installasjonen er riktig og stram på plass før bruk.
- Ta kontakt med distributøren hvis du trenger hjelp.

## Montering av joggehjulet (joggekonfigurasjon)

Hvis trekkstangen eller barnevognhjulene er montert på sykkelvognen, må du først demontere disse elementene. Joggesettet består av to hjularmene, et joggehjul og en fangstropp. De to hjulstøttene er montert på samme måte som trekkstangen. Det venstre støttebenet settes inn i holderen på trekkstangen, og det høyre støttebenet settes inn i en identisk konstruert beholder på høyre side.

1. Løft vognen foran eller vipp den bakover.
2. Sett nå joggehjulet inn i bakgaffelen på hjularmene. Ikke stram akselmutteren helt.
3. Åpne og fjern de blå klemmene. Sett deretter hjularmene inn i beholderne. De blå justeringshjulene skal peke nedover.
4. Fest hjularmene ved hjelp av de blå klemmene. For å gjøre dette, sett begge stålboltene på klemmen inn i hullene på siden av sykkelvognen og lukk klemmen. Stram deretter til akselmutteren og lukk hurtigutløsserspaken. Sjekk at hjulet og støttebenene er festet ved å trekke i dem.

Merk: Åpning og lukking av klemmen krever en viss kraft. Dette er nødvendig for å garantere et sikkert feste av klemmen.

**ADVARSEL! Joggehjulet og hjulstøttene må være korrekt festet etter montering. Å sykle med et feilfestet joggesett kan føre til ulykker med livstruende skader. Hvis du er i tvil, kontakt et spesialistverksted!**

Tips: Hvis vognen ikke triller helt rett i joggekonfigurasjonen, kan sporet justeres ved å vri på justeringsringene på bakgaffelen.



## ADVARSEL

- Læs brugsvejledningen omhyggeligt, før du bruger produktet, og gem den til fremtidig reference.
- Sørg for, at delene ikke er beskadiget før montering.
- Sørg for, at monteringen er korrekt og strammet ordentligt til før brug.
- Kontakt venligst forhandleren, hvis du har brug for hjælp.

## Montering af løbehjulet (løbekonfiguration)

Hvis trækstangen eller klapvognshjulene er monteret på cykelanhængeren, skal disse elementer først afmonteres. Løbesættet består af to hjularme, et løbehjul og en fangrem. De to hjulstøtter er monteret på samme måde som trækstangen. Det venstre støtteben indsættes i trækstangens holder, og det højre støtteben indsættes i en identisk konstrueret holder på højre side.

1. Løft anhængerens foran eller vip den bagud.
2. Indsæt nu løbehjulet i hjularmenes holdere, men spænd ikke akselmøtrikken.
3. Åbn og fjern de blå clips. Indsæt derefter hjularmene i holderne. De blå justeringshjul skal pege nedad.
4. Fastgør hjularmene ved hjælp af de blå klemmer. For at gøre dette skal du indsætte begge stålbolte på klemmen i hullerne på siden af cykelanhængerens og lukke klemmen. Spænd derefter akselmøtrikken, luk quick-release-håndtaget. Kontrollér, at hjulet og støttebenene er fastgjort ved at trække i dem.

Bemærk: Åbning og lukning af klemmen er ikke let og kræver en vis styrke. Dette er nødvendigt for at sikre et sikkert greb om klemmen.

**ADVARSEL! Løbehjulet og hjulstøtterne skal være korrekt fastgjort efter montering. At køre med et forkert fastspændt løbesæt kan føre til ulykker med livstruende kvæstelser. Kontakt et specialværksted, hvis du er i tvivl!**

Tip: Hvis anhængerens ikke kører helt ligeud i løbekonfigurationen, kan sporet justeres ved at dreje justeringsringene på dropoutene.



## VAROITUS

- Lue käyttöohje huolellisesti ennen tuotteen käyttöä ja säilytä se myöhempää tarvetta varten.
- Varmista ennen kokoamista, etteivät osat ole vaurioituneet.
- Varmista ennen käyttöä, että asennus on suoritettu oikein ja kiristä osat paikoilleen.
- Ota yhteyttä jälleenmyyjään, jos tarvitset apua.

### Juoksupyörän asennus (pyöräkärryn käyttäminen lenkkeilyvaunuina)

Jos pyöräkärryyn on asennettu vetoaisa tai etupyörät, irrota nämä osat. Lenkkeilysarja koostuu kahdesta pyörävarresta, etupyörästä ja kiinnityshihnasta. Pyörän tukijalat (2 kpl) asennetaan samalla tavalla kuin vetoaisa. Vasen tukijalka työnnetään vetoaisan liitäntään ja oikea tukijalka työnnetään vastaavaan, oikeanpuoleiseen liitäntään.

1. Nosta perävaunua edestä tai kallista sitä taaksepäin.
2. Työnnä nyt etupyörä pyöränvarren korvakkeeseen äläkä kiristä akselin mutteria kokonaan.
3. Avaa ja poista siniset pidikkeet. Aseta sitten pyöränvarret liitäntään. Sinisten säätöpyörien tulee osoittaa alaspäin.
4. Kiinnitä pyöränvarret sinisten puristimien avulla. Työnnä tätä varten puristimen molemmat teräspultit pyöräkärryn sivussa oleviin reikiin ja sulje puristin. Kiristä sitten akselin mutteri ja sulje pikalukitusvipu. Tarkista, että pyörä ja tukijalat on kiinnitetty vetämällä niitä.

Huomioitavaa: Puristimen avaaminen ja sulkeminen vaatii tietyn määrän voimaa. Riittävä voima takaa puristimen turvallisen pidon.

**VAROITUS! Juoksupyörä ja pyörän tukijalat on kiinnitettävä oikein. Väärin tai huonosti kiinnitetyllä lenkkeilysarjalla kulkeminen voi johtaa onnettomuuksiin ja hengenvaarallisiin vammoihin. Jos olet epävarma, ota yhteyttä ammattikorjaamoon!**

Vinkki: Jos peräkärri ei kulje suorassa lenkkeilysarjaa käytettäessä, käännä pyörien korvakkeiden säätimiä.



## ACHTUNG

- Lesen Sie das Benutzerhandbuch sorgfältig durch, bevor Sie das Produkt verwenden, und bewahren Sie es zum späteren Nachschlagen auf.
- Vergewissern Sie sich vor dem Zusammenbau, dass die Teile nicht beschädigt sind.
- Stellen Sie sicher, dass die Installation korrekt ist, und ziehen Sie alle Teile vor dem Gebrauch fest.
- Bitte wenden Sie sich an den Händler, wenn Sie Hilfe benötigen.

## Joggerrad montieren (Joggermodus)

Wenn die Deichsel oder die Buggy-Räder am Fahrradanhänger montiert sind, demontieren Sie diese Elemente zuerst. Das Jogger-Set besteht aus zwei Radarmen, einem Joggerrad und einem Sicherheitsband. Die zwei Radausleger werden ähnlich wie die Deichsel montiert. Der linke Ausleger wird in die Aufnahme der Deichsel eingesteckt und der rechte Ausleger wird in eine baugleiche Aufnahme auf der rechten Seite eingesetzt.

1. Heben Sie den Anhänger vorne an oder kippen Sie ihn nach hinten.
2. Stecken Sie nun das Joggerrad in die Ausfallenden der Radarme und ziehen Sie die Achsmutter nicht vollständig fest.
3. Öffnen und entfernen Sie die blauen Klemmen. Stecken Sie dann die Radarme in die Aufnahmen. Die blauen Stellräder müssen nach unten zeigen.
4. Fixieren Sie die Radarme mit Hilfe der blauen Klammern. Stecken Sie dazu die beiden Stahlbolzen der Klemme in die Löcher an der Seite des Fahrradanhängers und schließen Sie die Klemme. Ziehen Sie dann die Achsmutter fest und schließen Sie den Schnellspannhebel. Überprüfen Sie, ob das Rad und die Ausleger befestigt sind, indem Sie daran ziehen.

Hinweis: Das Öffnen und Schließen der Klemme ist nicht leichtgängig und erfordert einen gewissen Kraftaufwand. Dies ist notwendig, um einen sicheren Halt der Klemme zu gewährleisten.

**ACHTUNG! Das Joggerrad und die Radausleger müssen nach der Montage korrekt befestigt werden. Das Fahren mit einem falsch befestigten Jogger-Set kann zu Unfällen mit lebensgefährlichen Verletzungen führen. Wenden Sie sich im Zweifelsfall an eine Fachwerkstatt!**

Tipp: Führt der Anhänger in der Jogger-Konfiguration nicht exakt geradeaus, kann die Spur durch Drehen der Einstellringe an den Ausfallenden eingestellt werden.







# Beemoo



Produced by:  
**Jollyroom AB**

Sörredsvägen 111  
SE-417 29 Göteborg  
SWEDEN  
Contact: +46313100013



Producerad av:  
**Jollyroom AB**

Sörredsvägen 111  
SE-417 29 Göteborg  
SWEDEN  
Kontakt: +46313100013



Produsert av:  
**Jollyroom AB**

Sörredsvägen 111  
SE-417 29 Göteborg  
SWEDEN  
Kontakt: +47 33 50 93 50



Produceret af:  
**Jollyroom AB**

Sörredsvägen 111  
SE-417 29 Göteborg  
SWEDEN  
Kontakt: 88 44 88 88



Tuottanut:  
**Jollyroom AB**

Sörredsvägen 111  
SE-417 29 Göteborg  
SWEDEN  
Asiakaspalvelu: 09-42 41 55 55



Importiert von:  
**Jollyroom AB**

Sörredsvägen 111  
SE-417 29 Göteborg  
SWEDEN  
Kundenservice:  
+49 (0)40 2999 7999